

OxyMax 100/200/400

DE Gebrauchsanleitung und Garantie
EN Operating instructions and Guarantee
FR Notice d'emploi et Garantie
NL Gebruiksaanwijzing en Garantie
ES Instrucciones de uso y Garantía
PT Instruções de uso e Garantia
IT Istruzioni d'uso e Garanzia
DA Brugsanvisning og Garanti
NO Bruksanvisning og Garanti
SV Bruksanvisning och Garanti
FI Käyttöohje ja Takuu

HU Használati útmutató és Garancia
PL Instrukcja użytkowania i Gwarancja
CS Návod k použití a Záruka
SK Návod na použitie a Záruka
SL Navodila za uporabo in Garancija
HR Uputa o upotrebi i Jamstvo
RO Instrucțiuni de folosință și Garanție
BG Упътване за употреба и Гаранция
UK Посібник з експлуатації та Гарантія
RU Руководство по эксплуатации и Гарантия
CN 使用说明书 和 保用证书



OxyMax 100

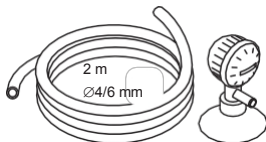
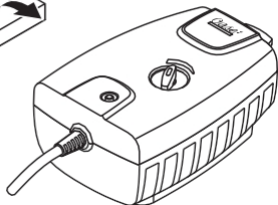

OxyMax 200/400

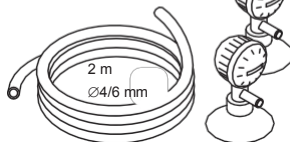
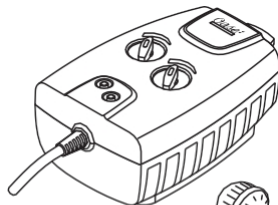

OYX0001

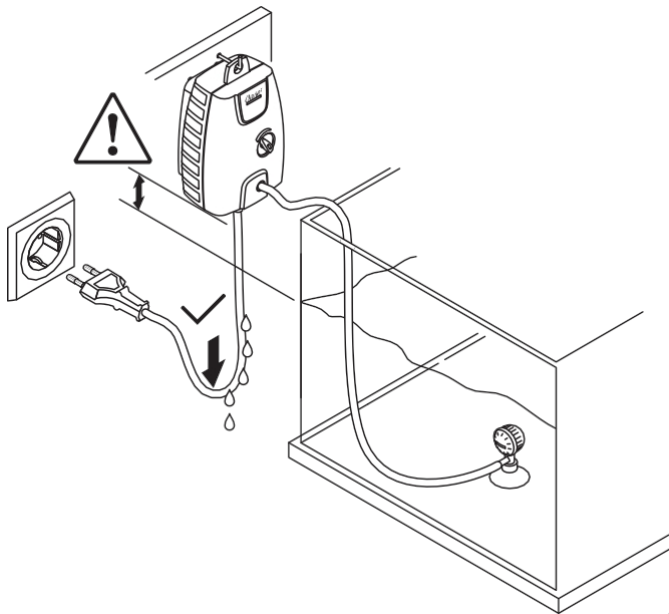
A

OYX0002



B

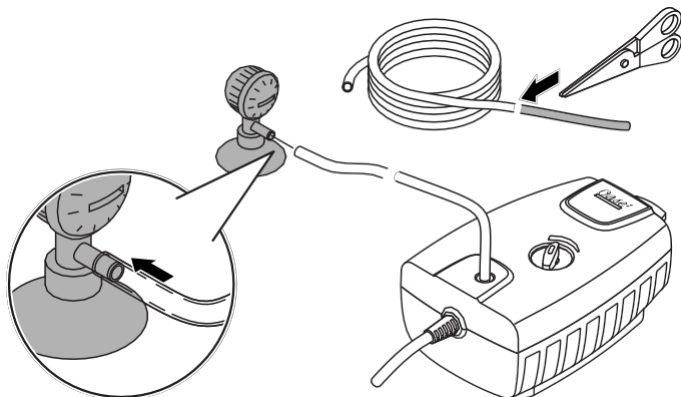

OXY0003



C

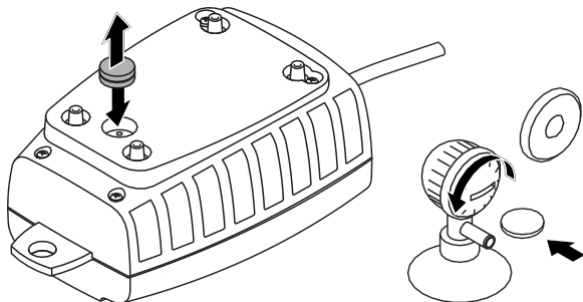

OY0004

Orijinal kullanım talimatları

GÜVENLİK TALİMATLARI

Bu cihaz, 8 yaş ve üzeri çocuklar ve fiziksel, duyuşal veya zihinsel yetenekleri azalmış veya deneyim ve bilgi eksikliği olan kişiler tarafından, cihazın güvenli bir şekilde kullanılmasına ilişkin gözetim veya talimat verildiği ve ilgili tehlikeleri anladıkları takdirde kullanılabilir.

Çocuklar cihaz ile oynamamalıdır.

Temizlik ve kullanıcı bakımı, gözetim altında olmayan çocuklar tarafından yapılmamalıdır.

Güvenli çalışma

- Suya girmeden önce akvaryumdaki tüm cihazları kapatın veya elektrik fişini çekin.
- Elektrik kabloları veya muhafaza arızalıysa cihaz çalıştırılmamalıdır.
- Cihazı elektrik kablosundan tutarak taşımayın veya çekmeyin.
- Kabloları hasara karşı korunacak şekilde döşeyin ve kimsenin üzerlerine düşmemesini sağlayın.
- Cihazın gövdesini veya ilgili parçaları sadece talimatlarda açıkça belirtilmişse açın. Talimatlarda açıkça isteniyorsa.
- Cihaz üzerinde yalnızca bu talimatlarda açıklanan çalışmaları gerçekleştirin. Yetkili bir Yetkili servis merkezi veya şüphe durumunda, sorunların giderilememesi halinde üretici.
- Cihaz için sadece orijinal yedek parçalar ve aksesuarlar kullanın.
- Cihaz üzerinde asla teknik deęişlikler yapmayın.
- Bağlantı kabloları deęiştirilemez. Cihazı elden çıkarın veya kablonun hasar görmesi durumunda bileşen.

Elektrik bağlantısı

- Cihazı yalnızca cihazın ve güç kaynağının elektrik verileri eşleşiyorsa bağlayın. Güç kaynağı Cihaz verileri cihaz üzerindeki tip etiketinde, ambalajda veya bu talimatlarda bulunabilir.
- Fiş bağlantılarını nemden koruyunuz.
- Cihazı sadece düzgün takılmış bir prize bağlayın.

Bu talimatlardaki semboller



NOT

Daha iyi anlaşılması için bilgiler.

Diğer notlar

 A Bir illüstrasyona referans, örneğin illüstrasyon A.

ÜRÜN TANIMI

Kullanım amacı

OxyMax 100/200/400, bundan sonra "cihaz" olarak anılacaktır, sadece aşağıdaki şekilde kullanılabilir:

- Bir akvaryumu havalandırmak ve oksijen sağlamak için.

- Teknik verileri uygun olarak çalıştırma.

Cihaz için aşağıdaki kısıtlamalar geçerlidir:

- Sadece akvaryumun içinde ve dışında kullanın.
- Ticari veya endüstriyel amaçlar için kullanmayın.
- Kimyasallar, gıda maddeleri, yüksek derecede yanıcı veya patlayıcı maddelerle birlikte kullanmayın.
yanıcı veya patlayıcı maddeler.

kurulum ve bağlantı

 A, B

Cihazın kurulumu

- Cihazı her zaman su seviyesinin üzerine yerleştirin. Bu şekilde şunları önlersiniz
pompanın içine olası su geri akışı.
- Montaj için sabitleme halkasını kullanın.
- Şebeke bağlantı kablosunu bir damlama döngüsü oluşturacak şekilde döşeyin.

Cihazı kurarken, akvaryumun dışında olduğundan emin olun.

- akvaryumun dışında olduğundan.
- akvaryumun üzerine veya üstüne yerleştirilmemesi için.
- suya düşemez veya "dolaşamaz".

Yanlış konumlandırmadan kaynaklanan hasarlar garanti veya garanti kapsamında talep edilemez.

Cihazın bağlanması

- Hava difüzörünü hava hortumuna bağlayın ve akvaryuma yerleştirin.
- Hava hortumunun serbest ucunu cihaz üzerindeki hava bağlantısına takın.
- Hava hortumunu koruyucu bir konuma yerleştirin ve hortumu mümkün olduğunca kısa tutun.

DEVREYE ALMA



NOT

Rölantide çalışırken asla hava bağlantısı kullanmayın, yani hortum ve hava çıkışı olmadan.

Açın: Cihazı elektrik şebekesine bağlayın. Elektrik bağlantısı kurulduğunda cihaz hemen açılır.

Kapatın: Cihazın elektrik bağlantısını kesin.

Hava hacmini ve kabarcık desenini ayarlama



Hava hacmi: Hava ile ilişkili regülatörü çalıştırın hava bağlantısı.

Kabarcık deseni: Hava deliğini sudan çıkarın ve bozuk para kullanarak bir kabarcık deseni oluşturun

hava deliği üzerinde. Güvenlik talimatlarına uyun!

GİYİM PARÇALARI

Aşağıdaki bileşenler aşınan parçalardır ve garanti kapsamında değildir:

- Hava delikleri, filtre keçeleri, membran

SORUN GIDERME

Arıza	Neden	Çare
Cihaz çalışmıyor	Şebeke voltajı eksik	Şebeke voltajını kontrol edin
Cihaz hava iletmiyor veya akış hızı yetersiz	Hava menfezleri kirlî	Hava menfezlerini temizleyin veya değiştirin
	Pompadaki veya havalandırma deliğindeki filtre keçesi aşınmış	Filtre keçesini değiştirin
	Hava hortumu bükülmüş veya gözenekli	Hava hortumunu bükülmeden döşeyin veya değiştirin
	Diyafram arızalı	Membranı değiştirin
Cihaz alışılmadık şekilde alışılmadık derecede gürültülü	Diyafram arızalı	Membranı değiştirin

TEMİZLİK VE BAKIM



Cihazdaki filtre keçesini değiştirin

Aşağıdaki işlemleri yapın:

1. Cihazı ters çevirin ve muhafazanın tabanındaki her iki filtre keçesini de değiştirin.
2. Cihazı ters sırayla yeniden monte edin.

Hava çıkışındaki filtre keçesinin değiştirilmesi

Aşağıdaki işlemleri yapın:

1. Havalandırma deliğini sudan çıkarın
2. Hava deliğini bir bozuk para ile açın ve filtre keçesini değiştirin.
3. Hava deliğini tekrar kapatın.

Membranın değiştirilmesi

Montaj talimatları yedek parça ile birlikte verilmektedir.

İMHHA

Bu cihaz evsel atık olarak atılmamalıdır! Lütfen bunun için sağlanan geri alma sistemini kullanın. Kabloları keserek cihazı önceden kullanılamaz hale getirin.

GARANTİ

OASE GmbH, aşağıdaki garanti koşullarına uygun olarak satın aldığınız bu OASE cihazı için **36 aylık** bir üretici garantisini sağlar. Garanti süresi, bir OASE bayisinden yapılan ilk satın alma ile başlar. Bu nedenle garanti süresi, yeniden satış durumunda yeniden başlamaz. Garanti hizmetleri, garanti süresini ne uzatır ne de yeniler. Alıcı olarak, özellikle garanti kapsamındaki yasal haklarınız geçerli olmaya devam eder ve bu garanti ile kısıtlanmaz.

Garanti koşulları

OASE GmbH, duvarsız, amaca uygun kalite ve işçilik, profesyonel montaj ve düzgün işlevsellik için bir garanti verir. Garanti, kendi takdirimize bağlı olarak, ücretsiz onarımı veya yedek parçaların veya yedek bir cihazın ücretsiz olarak teslim edilmesini kapsar. Söz konusu tip artık üretilmiyorsa, kendi takdirimize bağlı olarak, ürün yelpazemizden şikayet edilen tipe mümkün olduğunca yakın bir yedek cihaz tedarik etme hakkımızı saklı tutarız. Kurulum ve kullanım hatalarından veya bakım eksikliğinden kaynaklanan şikayetler, örneğin uygun olmayan temizlik maddelerinin kullanılması veya bakımın yapılmaması, yanlış kullanım, kaza, düşme, çarpma, donma, donma hasarı veya diğer nedenlerden kaynaklanan hasarlar hariçtir,





Garanti, düşürme, darbe, donma, fişlerin kesilmesi, kabloların kısaltılması, kireç birikintileri veya yanlış onarım girişimlerinden kaynaklanan hasarları kapsamaz. Doğru kullanım hakkında bilgi için lütfen garantinin bir parçasını oluşturan kullanım talimatlarına bakın. Aşınan parçalar, örneğin örneğin lambalar vb. garanti kapsamında değildir.

Sökme ve kurulum masraflarının geri ödenmesi, inceleme, kar kaybı ve tazminat talepleri, cihazın veya kullanımının neden olduğu her türlü hasar ve kayıp için diğer talepler gibi garanti kapsamı dışındadır.

Garanti yalnızca cihazın bir OASE bayisinden satın alındığı ülke için geçerlidir. Bu garanti, Birleşmiş Milletler Uluslararası Mal Satış Sözleşmeleri Konvansiyonu (CISG) hariç olmak üzere Alman yasalarına tabidir.

Garanti kapsamındaki talepler yalnızca OASE GmbH, Tecklenburger Straße 161, D-48477 Hörstel, Almanya adresine, arızalı cihazı veya cihaz parçasını, nakliye ücreti ödenmiş ve riski size ait olmak üzere, OASE bayisinden alınan orijinal satış fişinin bir kopyası, bu garanti sertifikası ve arızanın yazılı bir açıklaması ile birlikte bize göndererek iletileri sürülebilir.

OxyMax 100	230 V AC, 50 Hz	3.5 W	100 l/h
OxyMax 200	230 V AC, 50 Hz	3.5 W	200 l/h
OxyMax 400	230 V AC, 50 Hz	4 W	360 l/h
TR	Nominal gerilim	Güç tüketimi	Hava akış hızı
EN	Nominal gerilim	Güç tüketimi	Hava akış hızı
FR	Gerilim ölçümü	Emilen güç	Débit d'air
NL	Boytutlandirma	Vermogensopname	Luchtstroom
ES	Tensión asignada	Güç tüketimi	Caudal de aire
PT	Voltagem considerada	Emilim Potansiyeli	Caudal de ar
IT	Tensione di taratura	Potenza assorbita	Konvogliata aria miktarı
DA	Nominal spænding	İlaç için etki	Hava akışı
HAYIR	Merkespenning	Effektopptak	Transportert luftmengde
SV	övre märkspänning	Etki	Hava kapasitansı
FI	mitoitusjännite	Ottoteho	Ilmankuljetusmäärä
HU	mért feszültség	Teljesítményfelvétel	Szállított levegő mennyisége
PL	napięcie znamionowe	Pobór mocy	Ilość tłoczonego powietrza
CS	domezovací napětí	Příkon	Přítok vzduchu
SK	dimenzačné napätie	Prikon	Dopravované množstvo vzduchu
SL	dimenzionirana napetost	Poraba moči	Pretok zraka
İK	gornji nazivni napon	Potrošnja energije	Protok zraka
RO	tensiunea măsurată	Putere consumată	Borç de aer
BG	номинално напрежение	Потребявана мощност	Дебит на въздуха
BIRLEŞİK KRALLIK	розрахункова напруга	Споживання електроенергії	Кількість повітря, що подається
RU	расчетное напряжение	Потребление мощности	Количество подаваемого воздуха
CN	设计电压	功耗	送气量

	IP X4				
TR	Sıçrayan su girişine karşı koruma.	Koruma sınıfı II, bir arıza durumunda gerilim taşıyabilen koruyucu yalıtım. Bir arıza durumunda	İç meknlarda kullanın.	Normal atıklarla birlikte evsel atıklarla atmayın!	Kullanım talimatlarını okuyun
EN	Sıçrayan su girişine karşı koruma.	Koruma sınıfı II, canlı hale gelebilecek koruma yalıtımı bir arıza durumunda.	İç meknlarda kullanımı içindir.	Evsel atıklarla birlikte atmayın Atık!	Operasyonel değerlendirme talimatlarını okuyun.
FR	Su projeksiyonuna karşı koruma	Classe de protection II, çift yalıtımlı elektrik gerilimi iletme riski cas de défaut.	İç meknlarda kullanımı için.	Ordures ménagères içinde geri dönüştürmeyin!	Lire la notice d'emploi.
NL	Spatwater'in binnendringen'ine karşı Beveiliging.	Beschermingsklasse II, randaarding, die bij defecten spanning can ge-suffer. Acı çekmek.	Dahili kullanımda zetstuk.	Normal bir evde kullanmayın!	Lees de gebruiksaanwijzing.
ES	Tuzlu su girişine karşı koruma...	Koruma sınıfı II, defecto durumunda iletkenlik sağlayabilen koruma aislamiento gerginlik.	İç kullanım için.	Ekipmanı evinizin tabanında bırakmayın!	Kullanım talimatlarını okuyun.
PT	Su solunumuna karşı koruma.	İzolasyon sınıfı II, izolasyon koruyucusu, arıza durumunda aşağıdakiler tarafından percorrido edilebilir elektrik tensiyonu	İç meknlarda kullanın.	Lixo doméstico'ya zarar vermeyin!	Kullanım talimatlarını okuyun.

Poz. OxyMax 100/200/400	
1	44659
2	44656
3	44658
4	44657

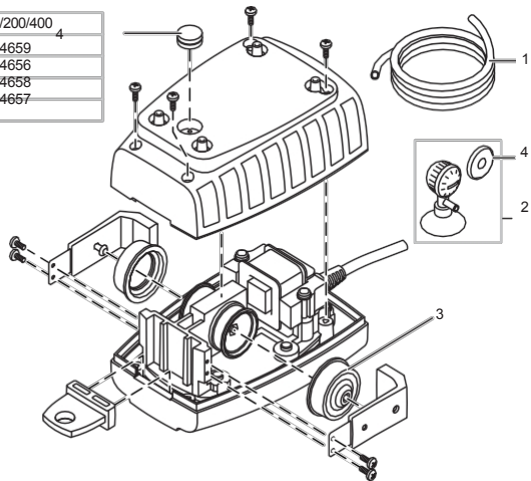

OYX0014

İTHALATÇI FİRMA: BİRAND KUVAN AKVARYUM VE PET ÜRN. PAZ. İTH. İHR.
LTD. ŞTİ.

ADRES: Kazımdirik Mh. 197. Sokak No: 17/A
Bornova / İZMİR

TEL : 0 (553) 232 3006

BİRAND KUVAN
MALANA İZMİR
AKVARYUM VE PET ÜRN. İTH. İHR. LTD. ŞTİ.
Kazımdirik Mh. 197. Sokak No: 17/A Bornova/İZMİR
Tel: 0 232 321 32 32 Faks: 0 506 314 00 54
Bornova V.D. : 14.09.2014 06 Tic. Sic.: 172504
Mersis No : 08330047211300010

SATICI FİRMA :

ÜRÜN MODELİ:

SATIŞ TARİHİ:

FİŞ VEYA FATURANIZI GARANTİ KAPSAMI İÇİN SAKLAMAYI UNUTMAYINIZ.

OASE GmbH

Tecklenburger Straße 161 48477

Hörstel| Almanya

☎ +49 (0) 5454 80-0

☎ +49 (0) 5454 80-9353

✉ info@oase.com

**CE UK
CA**